

RADLADER

# HL980A

HL980AXT







BEREIT, IHRE WELT ZU VERÄNDERN

**Der Radlader HL980A ist Teil  
der brandneuen A-Serie von Hyundai:**

eine neue Baumaschinengeneration, die die europäische Emissionsstufe V erfüllt. Sie geht aber noch viel weiter! Neben der Erfüllung der regulatorischen Festlegungen hat sich Hyundai auf ein bahnbrechendes Niveau der Kundenzufriedenheit mit maximaler Leistung und Produktivität, höherer Sicherheit, mehr Bequemlichkeit und verbessertem Betriebszeitmanagement orientiert.

Mit seiner beeindruckenden Leistung, ergänzt durch sorgfältig ausgewählte Technologien, mit denen Sie effizienter und wirtschaftlicher arbeiten, eröffnet dieser robuste 31-Tonnen-Lader eine Fülle neuer Möglichkeiten. Es ist Zeit, den Hyundai-Effekt zu erleben!



# DIE MESSLATTE HÖHER GELEGT



## Produktivität

- Lastabhängige Hydraulik
- Präzisionswiegesystem
- Eco Report
- Smart Power-Modus
- Hydraulische Differentialsperre
- 5-Gang-Getriebe mit Wandlerkupplung
- Intelligente Kupplungstrennfunktion (ICCO)
- Automatische Motorabschaltung
- Optimierte Leistungsanpassung

## Langlebigkeit/Sicherheit

- Notausschalter
- AAVM-Kamerasystem (Option)
- Radarerkennung bei Rückwärtsfahrt (Option)
- IMOD (Intelligent Moving Object Detection - Intelligente Erkennung bewegender Objekte) (Option)
- Gesteigerte Achslast
- Achskühlung (Option)
- Thermostat-basierte Getriebekühlung
- Optimierte Antriebswelle
- Vollständig abgedichteter Motorraum
- Hochwertige Schläuche
- Klappbarer Seitenspiegel
- Sicherheitsgurtwarnung

## Komfort

- Geräumige schallgedämmte Kabine
- Voll verstellbarer Sitz und Armlehne
- Kompressor (Option)
- Breiter Touchscreen-Monitor
- Fahrwerksregelung
- Voll verstellbarer Sitz und Armlehne
- Fernbedienung der Tür (Option)
- Endlagendämpfung

## Einfache Wartung

- ECD (Engine Connected Diagnostics - Vernetzte Motordiagnose)
- Komplett öffnende Motorhaube
- Hi MATE Telematiksystem
- Problemloser Filterwechsel
- Automatische Schmierung (Option)
- Breiter Kühlerkern & Rippenkühler

# SCHÜTZEN SIE IHRE MITARBEITER UND AUSRÜSTUNG

Kleine Details können viel ausmachen. Das gilt insbesondere hinsichtlich der Sicherheit bei Arbeiten unter anspruchsvollen Bedingungen. Es geht nicht nur darum, Richtlinien zu erfüllen. Die Sicherheitsfunktionen des H980A wurden entwickelt und getestet, um Ihren Anforderungen in der wirklichen Welt gerecht zu werden und bieten mit optionalem Advanced Around View Monitoring (AAVM) und Radarsystemen sogar ein zusätzliches Augenpaar. Sichere Bedienung und Komfort werden durch verschiedene Technologien maximiert, die auch unter hoher Last ein Gefühl der Stabilität und gleichmäßigen Leistung vermitteln. Produktivität und Sicherheit sind Teil des Hyundai-Effekts, mit dem dieser Radlader zu ruhigem, unfallfreiem Betrieb auf der Baustelle beiträgt.

„Die Maschine wirkt äußerlich hart, verhält sich aber überraschend sanft und vorhersagbar. Dieser Maschine fühle ich mich unter allen Umständen sicher.“



Eine **Schwingungsdämpfung** mit Kolbenspeicher reduziert die Nickbewegungen von Maschine und Schaufel, was für gleichmäßigen, stabilen und komfortablen Betrieb sorgt. Außerdem wird das Verschütten von Material vermieden, wodurch die Produktivität gesteigert wird.

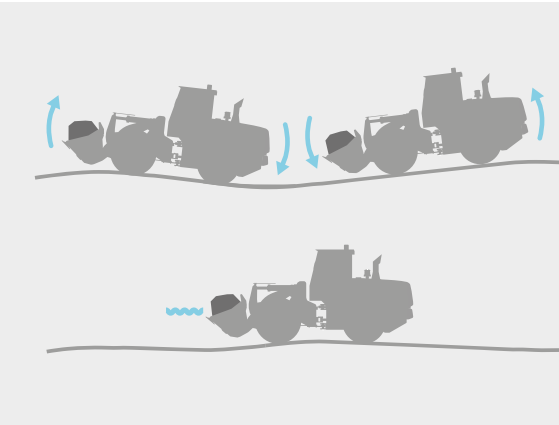

Ein **hydraulisches Sperrdifferential** verhindert das Durchrutschen der Räder und verbessert dadurch Produktivität und Kraftstoffersparnis.

Das optionale **Advanced Around View Monitoring (AAVM)** System bietet Ihnen eine 360°-Übersicht über Ihre unmittelbare Arbeitsumgebung. Es beinhaltet auch intelligente Technik zum Erkennen von beweglichen Objekten (IMOD), die Personen oder Objekte erfasst und Sie warnt, wenn diese in den Fünf-Meter-Umkreis der Maschine kommen.

Der beheizte **Seitenspiegel** lässt sich für optimale Sicht problemlos einstellen und kann abgeklappt werden, um Schäden beim Transport zu verhindern.

Das optionale **Radarsystem** erkennt Hindernisse hinter der Maschine bei Tag und Nacht, ohne toten Winkel. Die Entfernung zwischen Hindernis und Lader wird auf dem Sekundärmonitor angezeigt.

Der Fahrer wird durch einen akustischen und optischen Alarm daran erinnert, seinen **Sicherheitsgurt anzulegen**.

Der Motor lässt sich mittels eines **Notausschalters**, der sich unten am Sitz befindet, augenblicklich abstellen.







Der HL980A hat einen **breiten, luftgederten, komfortablen Sitz** mit serienmäßiger Heizung. Sitz und Armlehne sind voll verstellbar.

Ein optionaler **Kompressor** kann in der Kabine installiert werden, um dem Bediener einen angenehmen, komfortablen Arbeitsbereich zu verschaffen.

Die optionale **Fernbedienung der Tür** steigert Komfort und Sicherheit zusätzlich.

# EINE KABINE GANZ NACH IHREN BEDÜRFNISSEN

Die HL980A Kabine wurde für jeden Bediener perfekt passend konzipiert und bietet eine produktive, stressfreie Arbeitsumgebung. Die angenehme, geräumige Arbeitsumgebung ist mit modernster Lärm- und Vibrationsminderungstechnologie ausgestattet, mit der ein Geräuschpegel von nur 72 dB erreicht wird, einer der niedrigsten Werte in dieser Maschinenkategorie. Der voll verstellbare Sitz und die Armlehne gewährleisten problemlose Erreichbarkeit aller Bedienelemente. Verschiedene Technologien erleichtern die Überwachung der Maschine, während die Audioanlage mit Radio, USB- und AUX-Eingang für Unterhaltung bei der Arbeit sorgt.



Der sieben Zoll große **Touchscreen-Monitor** bietet hervorragende Lesbarkeit.



Die **Soft-Stop-Funktion** reduziert die Geschwindigkeit der Hydraulik gegen Ende des Zylinderhubs. Das verringert die Stoßbelastung beim Hub, erhöht den Bedienkomfort und sorgt für weniger verschüttetes Material.

Die **Eco Report** Funktion präsentiert Echtzeit Informationen über die Maschinenleistung, um den Bediener bei der Entwicklung effizienter Arbeitsgewohnheiten zu unterstützen.

Alle Anzeigen zum **Maschinenstatus** sind für eine einfache, effiziente Bedienung zentral in einer Gruppe angeordnet.

„Sitz und Armlehne lassen sich problemlos in die bequemste Arbeitsposition einstellen. Ich bin entspannter der Arbeit, kann also länger ermüdungsfrei arbeiten.“





# MASSGESCHNEIDERTE TECHNOLOGIEN FÜR HÖHERE PRODUKTIVITÄT

Der zuverlässige Cummins X12 Stufe V Motor des HL980A liefert die Leistung, die Sie brauchen, um schwere Aufgaben unter extremen Bedingungen zu bewältigen. Er wird durch eine Reihe von Technologien ergänzt, die die Kraftstoffeffizienz steigern und Schadstoffemissionen auf ein Minimum reduzieren.

Präzise Betriebssysteme, darunter eine optimierte Leistungsanpassung für die ultimative Ausgewogenheit

von Drehmoment und Drehzahl, helfen Ihnen, diese mächtige Maschine maximal zu nutzen. Im Power-Smart-Modus sorgt der Motor für signifikante Kraftstoffeinsparung und stellt bei anspruchsvollem Einsatz, etwa beim Graben, die Leistung gleichmäßig bereit. Hyundais eigene Wiegesystemtechnologie ist serienmäßig integriert. Weitere Kontroll-, Überwachungs- und Wartungsfunktionen maximieren Leistung und Produktivität jeden Tag, an jeder Baustelle.

„Ich muss mir keine Gedanken über Abgasbestimmungen machen und habe die Leistung zur Verfügung, die ich brauche.“



Der HL980A ist mit unserem **All-in-One-Switch-Back-Abgasbehandlungssystem** ausgestattet, das Emissionen verringert, Betriebskosten senkt und gleichzeitig die Zuverlässigkeit steigert und die Wartung vereinfacht.



Das kumulative **Präzisionswiegesystem mit automatischer und manueller Einstellung** hilft Ihnen, in jeder Umgebung effizienter zu arbeiten. Zur Erhöhung der Präzision erscheinen bei Wiegefehlern Symbole und eine zweifarbige Gewichtswertanzeige im Display.



Der neue **Smart-Power-Modus** passt die Motordrehzahl bei harten Einsatzbedingungen, etwa beim Ausschachten, an, um ohne Zugeständnisse an die Leistung Kraftstoff zu sparen. Mit dieser Technologie wird auch ein optimales Gleichgewicht zwischen Traktion und Ausbrechkraft erreicht.

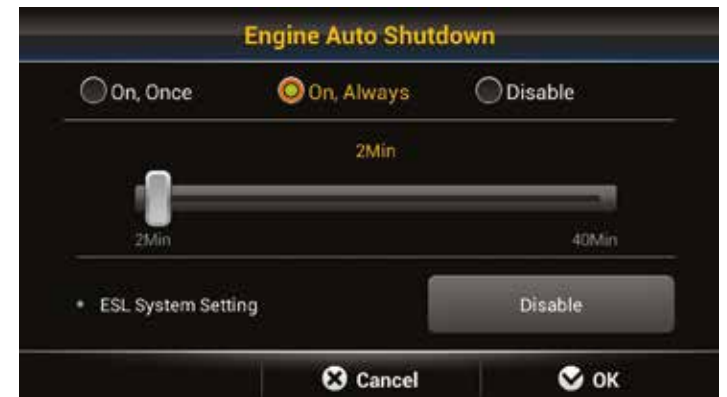

Der **Motor wird bei Untätigkeit automatisch ausgeschaltet**, um den Verbrauch zu drosseln und unnötige Emissionen zu vermeiden. Je nach Arbeitsumgebung können unterschiedliche Betriebsarten ausgewählt werden, was die Effizienz weiter erhöht.

Der HL980A ist mit einem **Fünf-Gang-Getriebe und Überbrückungskupplung** ausgestattet. Damit können Sie effizienter arbeiten und Kraftstoffverbrauch und Emissionen auf geringem Niveau halten.



Das optionale **hydraulische Sperrdifferential** verhindert das Durchrutschen der Räder, macht dadurch den Betrieb sicherer, steigert die Produktivität und senkt den Kraftstoffverbrauch.





# HÖHERE VERFÜGBARKEIT FÜR EINE NACHHALTIGE KAPITALRENDITE

Um Ihre Gewinne zu sichern, müssen Sie sich sicher sein, dass Ihre heutige Investition Ihr Unternehmen langfristig unterstützt. Deshalb haben wir bei der Entwicklung des HL980A besonderen Wert auf die Zuverlässigkeit gelegt, von seiner Entwicklung und Produktion bis zu den Qualitätskontrollen. Alle Betriebssysteme wurden für

harten Einsatz optimiert und unter verschiedenen Einsatzbedingungen rigorosen Tests unterzogen. Das Resultat ist ein zähes, robustes Arbeitswert, das minimalen Zeitaufwand für Reparaturen und Wartung erfordert.

„Der HL980A ist für die Langstrecke gebaut. Man kann sehen, dass jedes System auf grundsolide Zuverlässigkeit zugeschnitten wurde.“

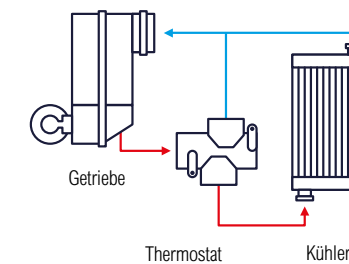

Der HL980HD verfügt über einen **Thermostaten für die Getriebekühlung**. Dieses Merkmal erleichtert das rasche Erwärmen der Flüssigkeit und erhält sie auf der optimalen Betriebstemperatur, wodurch die Komponenten geschützt und die Effizienz gesteigert werden.

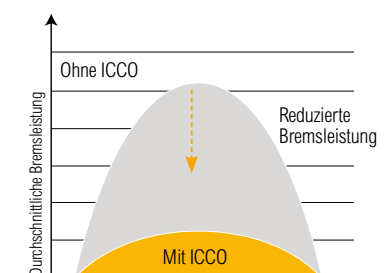

Die **intelligente Kupplungstrennfunktion (ICCO)** minimiert den Leistungsverlust im Drehmomentwandler und verhindert übermäßige Leistungsverluste beim Bremsen. Das reduziert die Wärmeentwicklung und den Verschleiß der Bremsscheibe.

Der HL980A hat **Achsen mit zusätzlicher Tragkraft** für mehr Zuverlässigkeit und Robustheit. Eine separate optionale **Achsölkühlung** verhindert Überhitzung bei Arbeiten unter hoher Belastung oder bei häufigem Bremsen.

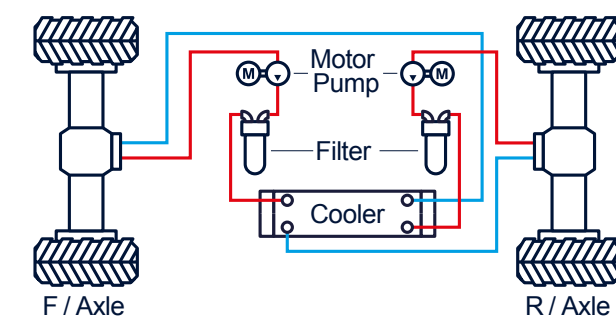

**Hochwertige Schläuche** mit hervorragender Wärme- und Druckbeständigkeit sorgen für maximale Lebensdauer auch unter schwierigen Arbeitsbedingungen.



# EINFACHE WARTUNG FÜR EIN STÖRUNGSFREIES NUTZERERLEBNIS

Die Unbesorgtheit, die mit schnellen, unkomplizierten Wartungsarbeiten einhergeht, ist ein wichtiger Teil dessen, was wir als Hyundai-Effekt bezeichnen. Der HL980A wurde in vielerlei Hinsicht optimiert, um die Wartung so bequem wie möglich zu gestalten. Die Motorhaube öffnet weit und bietet einen leichten Zugang für Reinigungs- und Routinearbeiten. Alle Komponenten und Materialien wurden für langen störungsfreien Betrieb ausgewählt. Hyundais Hi MATE Fernmanagementsystem kann für ein Höchstmaß an Service und Unterstützung optional integriert werden. Der HL980A verfügt auch über unser neues, an den Motor gekoppeltes Diagnosesystem (ECD), das sofort jede Störung des Motors sowohl an Hi MATE als auch den Motorhersteller übermittelt, um die Probleme möglichst schnell und einfach lösen zu können.



## HiMATE

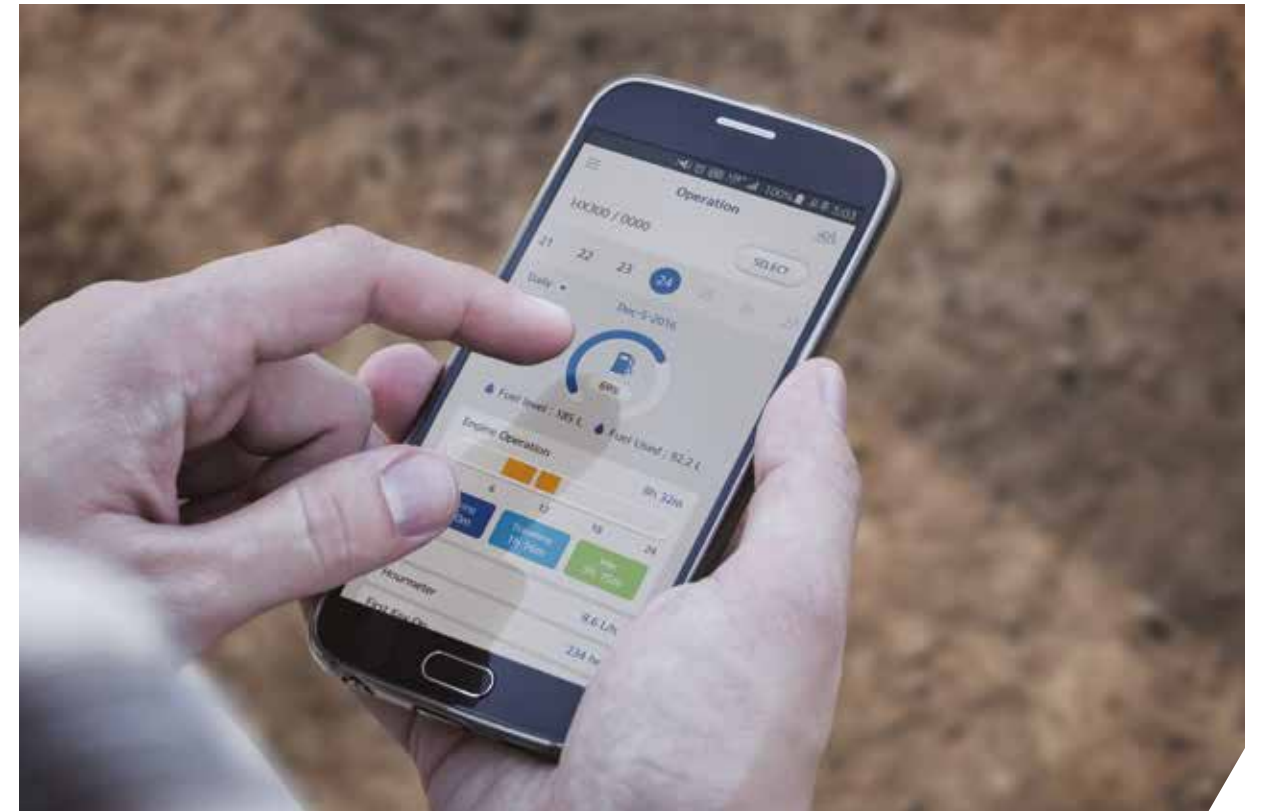

Hyundais exklusives Hi MATE Fernmanagementsystem erlaubt eine Überwachung Ihrer Maschinen von überall her über eine spezielle Website oder eine mobile App mit Zugang zu Diagnose- und Arbeitsparametern wie Motorgesamtstunden, aktuelle Arbeitsstunden und Kraftstoffverbrauch. Das System erleichtert die Auswertung der Maschinenproduktivität sowie die Planung von Service- und Wartungsarbeiten und zeigt erforderliche Maßnahmen für Kosteneinsparungen auf. Außerdem bietet es eine Geofencing-Funktion zum Schutz Ihrer Maschinen vor Diebstahl und unbefugter Nutzung.



Mit dem optionalen **automatischen Schmier**system wird bei Bedarf automatisch Fett an die Schmierstellen gebracht. Die korrekte Dosierung wird gewährleistet und Schmiermittel wird gleichmäßig aufgetragen, um den Fettverbrauch zu reduzieren und Abfälle zu eliminieren.



Die **elektrisch zu öffnende Motorhaube ist voll einziehbar**, womit der abgedichtete Motorraum und der Kühlraum leicht erreichbar sind. Die Brandgefahr im Motorraum durch zufließende Fremdmaterialien wurde eingedämmt.



Der **Klimaanlagenfilter** lässt sich problemlos wechseln und wird aus eigens ausgewählten Materialien für hervorragende Leistung gefertigt.

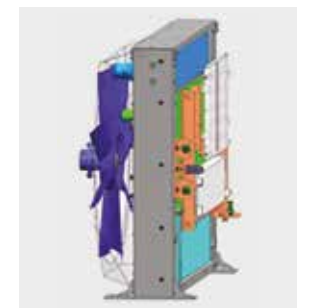

Der HL980A verfügt über einen zuverlässigen **Rippenluftkühler mit breitem Kern**, der einen Leistungsabfall durch Verunreinigung verhindert.



# DIE RICHTIGE TECHNOLOGIE FÜR BESTE ERGEBNISSE

Hyundai-Radlader der A-Serie sind auf die Schaffung besserer Bedingungen für die Bediener und Sicherstellung des ultimativen Besitzererlebnisses ausgelegt. Jedes Detail wurde sorgfältig auf Ihre Bedürfnisse bei der Arbeit optimiert, wie mehr Sicherheit und Komfort, höhere Produktivität, maximale Verfügbarkeit und unkomplizierte Wartung. All dies ist Teil des Hyundai-Effekts.

**Mehr erfahren Sie auf [hyundai-ce.eu](http://hyundai-ce.eu)**





# TECHNISCHE DATEN

MOTOR	
Hersteller / Modell	CUMMINS X12 / EU Stufe V
Nachbehandlungstechnologie	Wastegate-Turbolader DOC/ DPF/ SCR
Typ	6 Zylinder-Dieselmotor, wassergekühlt, 4-Takt, Turbolader und Ladeluftkühlung, Direkteinspritzung, elektronisch gesteuert.
Bruttoleistung (SAE J1995)	355 PS (265 kW) bei 2.000 U/Min.
Nettoleistung (SAE J1349)	351 PS (262 kW) bei 2.000 U/Min.
Max. Leistung	380 PS (283 kW) bei 1.700 ~ 1.800 U/Min.
Spitzendrehmoment (SAE J1995)	1.857 Nm (1.370 lb.ft) bei 1.400 U/Min.
Hubraum	11,8 l (720 cu in)

GETRIEBE					
Fahrergeschwindigkeit	4-Gang-Getriebe		5-Gang-Getriebe mit Wandlerkupplung		
	km/h	mph	km/h	mph	
Vorwärts	1. Gang	6,2	3,9	6,2	3,9
	2. Gang	11,6	7,2	11,9	7,4
	3. Gang	18,2	11,3	18,5	11,5
	4. Gang	36,5	22,7	27,1	16,8
	5. Gang	/	/	40,0	24,9
Rückwärts	1. Gang	6,2	3,9	6,2	3,9
	2. Gang	11,6	7,2	11,9	7,4
	3. Gang	25,3	15,7	27,1	16,8

Maximale Fahrergeschwindigkeit einer Standardmaschine mit leerer Schaufel.

ACHSEN	
Antriebssystem	Allradantrieb
Vorne	Fest
Hinten	Pendelnd ±11 Grad
Außenplaneten	Planetenuntersetzung am Radkopf
Differenzialgetriebe	Konventionell
Untersetzungsverhältnis	27,0

REIFEN	
Typ	Schlauchlos, laderspezifische Reifen
Serienmäßig	29.5R25 L3 ★★ 29.5-25, 22PR, L3
Optionen	29.5-25 28PR, L5 29.5R25 XHA ★

BREMSEN	
Betriebsbremsen	Hydraulisch betätigt, Nassscheibenbremsen wirken auf alle 4 Räder; unabhängiges Achse-für-Achse-System. Selbstverstellende und Raddrehzahlbremse
Feststellbremse	Federbelastete Bremse, mit hydraulischer Entlastung
Notbremse	Bei einem Abfall des Bremsöldrucks leuchtet eine Warnleuchte auf und automatisch wird die Parkbremse angesetzt

KLIMAAANLAGE	
In der Klimaanlage dieser Maschine befindet sich fluoriertes Kältemittel R134a (Treibhauspotential: 1430). Die Anlage enthält 0,75 kg Kältemittel (mit einem CO <sub>2</sub> -Äquivalent von 1,07 metrischen Tonnen).	

HYDRAULIKSYSTEM	
Typ	Lastabhängige Hydraulik
Pumpe	Kolbenverstellpumpe 420 lpm
Regelventil	2 Schieber (Schaufel, Hubgerüst) 3 Schieber (Schaufel, Hubgerüst, Zusatzausrüstung)
Systemdruck	280 bar (4.061 psi)
Hubkreis	Ventil mit vier Funktionen: Heben / Halten / Senken / Schwimmen Einstellbare automatische Hubendlage zwischen Horizontale und voller Hubhöhe.
Kippkreis	Ventil mit drei Funktionen: Ankippen / Halten / Abkippen Automatische Schaufelpositionierung mit einstellbarem Winkel.
Zylinder	Typ: Doppelt wirkend Anz. Zylinderbohrungen × Hub Heben: 2-180 x 885 mm (2-7,1" x 2' 10,8") Schaufelzylinder: 1-200 x 550 mm (1-7,9" x 1' 9,7") Schaufelzylinder (XT): 1-200 x 545 mm (1-7,9" x 1' 9,5")
Hydraulikzykluszeit bei Nennnutzlast	Anheben aus Tragstellung: 6,6 Sek. Auskippen, aus maximaler Höhe: 1,5 Sek. Absenken, leer, schwimmend unten: 4,8 Sek. Gesamt: 12,9 Sek.

LENKUNG	
Typ	Lastabhängige, hydrostatische Knicklenkung
Pumpe	Kolbenverstellpumpe
Systemdruck	210 bar (3.046 psi)
Zylinder	Doppelt wirkend 2 - 105 mm (4,1") x 460 mm (18,1")
Lenkwinkel	40° nach beiden Seiten
Merkmale	Mittelpunktrahmengelenk Lenksäule in Reichweite und Höhe verstellbar

NACHFÜLLMENGEN BEI WARTUNGSARBEITEN		
EINHEIT	ℓ	US gal
Kraftstofftank	430,0	113,6
AdBlue-Tank	44,5	11,8
Kühlsystem	45,5	12,0
Kurbelgehäuse	34,0	9,0
Getriebe	55,0	14,5
Vorderachse	64,0	16,9
Hinterachse	64,0	16,9
Hydrauliköltank	184,0	40,5
Hydrauliksystem (inklusive Tank)	340,0	74,8

KABINE	
ROPS-/FOPS erfüllt ISO 3471 und ISO 3449	

GERÄUSCHE	
Die nachstehend angegebenen garantierten Lärmpegel können in Abhängigkeit von einer Vielzahl von Faktoren - wie Betriebsbedingungen, Kühlgebläsegeschwindigkeit, Motortyp usw. - unterschiedlich sein. Gehörschutz wird notwendig sein, wenn ein Bediener in einer unsachgemäß gewarteten Kabine arbeitet oder sich bei geöffneten Türen und/oder Fenstern einer lauten Umgebung aussetzt.	
Bei höchster Kühlgebläsedrehzahl:	
Schalldruckpegel am Bedienplatz (ISO 6396:2008)	72 dB(A)
Schallleistungspegel außen (ISO 6395:2008)	108 dB(A)

\* Entfernung 15 m (49,2 ft), Vorwärtsfahrt in der zweiten Gangstufe.

# ABMESSUNGEN

## HL980A ABMESSUNGEN

Alle Abmessungen sind ungefähre Werte.

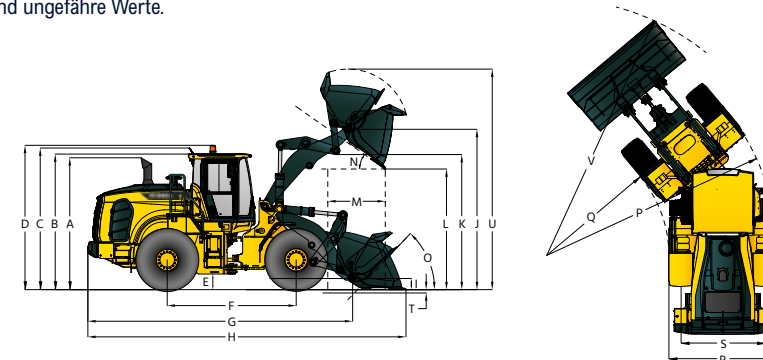

Beschreibung	HL980A		HL980AXT	
	mm	ft / in	mm	ft / in
A. Höhe bis Oberkante Abgasrohr	3.715	12'2"	3.715	12'2"
B. Höhe bis Oberkante Kabine	3.865	12'8"	3.865	12'8"
C. Höhe bis Oberkante Maschinenantenne	3.905	12'10"	3.905	12'10"
D. Höhe bis Oberkante Rundumleuchte	3.995	13'1"	3.995	13'1"
E. Bodenfreiheit	495	1'7"	495	1'7"
F. Radstand	3.700	12'2"	3.700	12'2"
G. Gesamtlänge (ohne Schaufel)	8.175	26'10"	8.495	27'10"
H. Transportlänge (mit Schaufel am Boden)	9.610	31'6"	9.930	32'7"
I. Höhe Gelenkbolzen in Tragstellung	535	1'9"	630	2'1"
J. Höhe Gelenkbolzen bei max. Hubhöhe	4.615	15'2"	4.935	16'2"
K. Hubarmfreiheit bei max. Hubhöhe	3.870	12'8"	4.190	13'9"
L. Schüttfreiheit bei max. Hubhöhe und 45° Auskippwinkel	3.300	10'10"	3.620	11'11"
M. Ausladung bei max. Hubhöhe und 45° Auskippwinkel	1.490	4'11"	1.525	5'0"
N. Ausschüttwinkel bei max. Hubhöhe und Schüttstellung (an Anschlägen)	50		50	
O. Rückkippwinkel	Boden	42	42	
	Transport	47	47	
P. Wendekreis (Durchmesser) äußere Reifen	13.615	44'8"	13.615	44'8"
Q. Wendekreis (Durchmesser) innere Reifen	7.110	23'4"	7.110	23'4"
R. Breite über Reifen (unbeladen)	3.190	10'6"	3.190	10'6"
S. Spurbreite	2.440	8'0"	2.440	8'0"

## BETRIEBSDATEN MIT SCHAUFELN

Gestänge Schaufeltyp	Standard-Mehrzweckgestänge – Stifbefestigung						Änderung Hochhub-Kinematik
	Schneidkanten anschraubbar	2-teiliger Zahn	2-teiliger Zahn und Segment	Schneidkanten anschraubbar	2-teiliger Zahn	Felsschaufel	
Nenninhalt	m <sup>3</sup>	5,60	5,40	5,60	6,30	5,00	
	yd <sup>3</sup>	7,30	7,10	7,30	8,20	6,50	
Nenninhalt bei Füllfaktor 110 %	m <sup>3</sup>	6,16	5,94	6,16	6,93	5,50	
	yd <sup>3</sup>	8,10	7,80	8,10	9,10	7,20	
Breite	mm	3.450	3.500	3.500	3.450	3.490	
	ft/in	11'4"	11'6"	11'6"	11'4"	11'5"	
Schüttfreiheit bei max. Hubhöhe und 45° Auskippwinkel	mm	3.300	3.150	3.150	3.215	3.065	320
	ft/in	10'10"	10'4"	10'4"	10'7"	10'1"	1'1"
Reichweite bei max. Hubhöhe und 45° Auskippwinkel	mm	1.490	1.610	1.610	1.575	1.685	35
	ft/in	4'11"	5'3"	5'3"	5'2"	5'7"	1'4"
Grabtiefe	mm	105	125	125	105	155	10
	ft/in	0'4"	0'5"	0'5"	0'4"	0'5"	0'4"
Transportlänge (mit Schaufel)	mm	9.610	9.800	9.800	9.730	9.920	365
	ft/in	31'6"	32'2"	32'2"	31'11"	32'7"	1'2"
Gesamthöhe mit Schaufel bei max. Hubhöhe	mm	6.430	6.430	6.430	6.580	6.580	315
	ft/in	21'1"	21'1"	21'1"	21'7"	21'7"	1'0"
Lader-Wendekreis mit Schaufel in Tragstellung (V)	mm	15.270	15.450	15.450	15.340	15.520	330
	ft/in	50'1"	50'8"	50'8"	50'4"	50'11"	1'1"
Statische Kipplast, gerade (keine Reifeneinfederung)	kg	23.100	23.500	22.900	22.800	23.200	-1.450
	lb	50.930	51.810	50.490	50.270	51.150	-3.195
Statische Kipplast, Gelenk (keine Reifeneinfederung)	kg	20.100	20.450	19.900	19.850	20.200	-1.400
	lb	44.315	45.085	43.875	43.765	44.535	-3.085
Losbrechkraft	kg	24.670	26.200	24.670	22.800	24.090	-270
	lb	54.390	57.765	54.390	50.270	53.110	-595
Betriebsgewicht*	kg	30.800	30.635	30.980	30.975	30.810	700
	lb	67.905	67.540	68.300	68.290	67.925	1.545

\* Alle Höhen- und Reifenmaße gelten für Standardreifen 29.5 R25, L3.



# DICHTE UND SCHAUFELAUSWAHL

MATERIALDICHTEN		
Lockermaterial	Materialdichte [t/m³]	
Erde/Ton	1,5 - 1,7	
Sand und Kies		
Zuschlagstoffe	25-76 mm (1" bis 3 in)	1,6 - 1,7
	19 mm (0,75 in) und größer	1,8

HL980A / HL980AXT SCHAUFELAUSWAHLTABELLE															
Standardhubarm, Universaleinsatz															
Typ	m³	Materialdichte [t/m³]													
		1,1	1,2	1,3	1,4	1,5	1,6	1,7	1,8	1,9	2,0	2,1	2,2	2,3	2,4
Schneidkante	5,6	6,4 m³									5,3 m³				
2-Anschraubzahn	5,4	6,2 m³									5,1 m³				
Zahn- & Segmentkante, mit zwei Schrauben befestigt	5,6	6,4 m³									5,3 m³				
Schneidkante	6,3	7,2 m³								6,0 m³					
2-Anschraubzahn	6,1	7,0 m³								5,8 m³					
Felsschaufel	5,0	5,8 m³									4,8 m³				
Hochhubarm - Universaleinsatz															
Typ	m³	Materialdichte [t/m³]													
		1,1	1,2	1,3	1,4	1,5	1,6	1,7	1,8	1,9	2,0	2,1	2,2	2,3	2,4
Schneidkante	5,6	6,4 m³									5,3 m³				
2-Anschraubzahn	5,4	6,2 m³									5,1 m³				
Zahn- & Segmentkante, mit zwei Schrauben befestigt	5,6	6,4 m³									5,3 m³				
Schneidkante	6,3	7,2 m³								6,0 m³					
2-Anschraubzahn	6,1	7,0 m³								5,8 m³					
Felsschaufel	5,0	5,8 m³									4,8 m³				

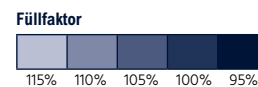

ÄNDERUNG DER BETRIEBSDATEN – REIFEN				
Reifen		29.5R25 XHA ★	29.5-25 22PR, L3	29.5-25 28PR, L5
Betriebsgewicht (kg)	kg	-170	-590	660
	lb	-370	-1.300	1.460
Statische Kipplast. Gerade (keine Reifeneinfederung)	kg	-125	-430	480
	lb	-275	-945	1.060
Statische Kipplast. Eingelenkt (keine Reifeneinfederung)	kg	-110	-380	430
	lb	-240	-835	950
Vertikale Höhenänderungen	mm	-14	-4	31
	ft/in	-0,55	-0,16	1,22
R. Breite über Reifen (unbeladen)	mm	-2	30	23
	ft/in	-0,08	1,18	0,91
P. Wendekreis (Durchmesser) äußere Reifen	mm	-2	30	23
	ft/in	-0,08	1,18	0,91
Q. Wendekreis (Durchmesser) innere Reifen	mm	2	-30	-23
	ft/in	0,08	-1,18	-0,91

\*\* Maßänderungen im Vergleich zu 29.5 R25 L3 ★ Radialreifen.

ÜBERSICHT				
Beschreibung		HL980A	HL980AXT	
Betriebsgewicht	kg	30.800	31.500	
	lb	67.905	69.450	
Schaufelvolumen	Gehäuft	m³	5,60	5,60
		yd³	7,30	7,30
	Gestrichen	m³	4,80	4,80
		yd³	6,30	6,30
Losbrechkraft – Schaufel	kg	24.670	24.400	
	lb	54.390	53.795	
Kipplast	Gerade	kg	23.100	21.650
		lb	50.930	47.735
	Voll eingelenkt	kg	20.100	18.700
		lb	44.315	41.230







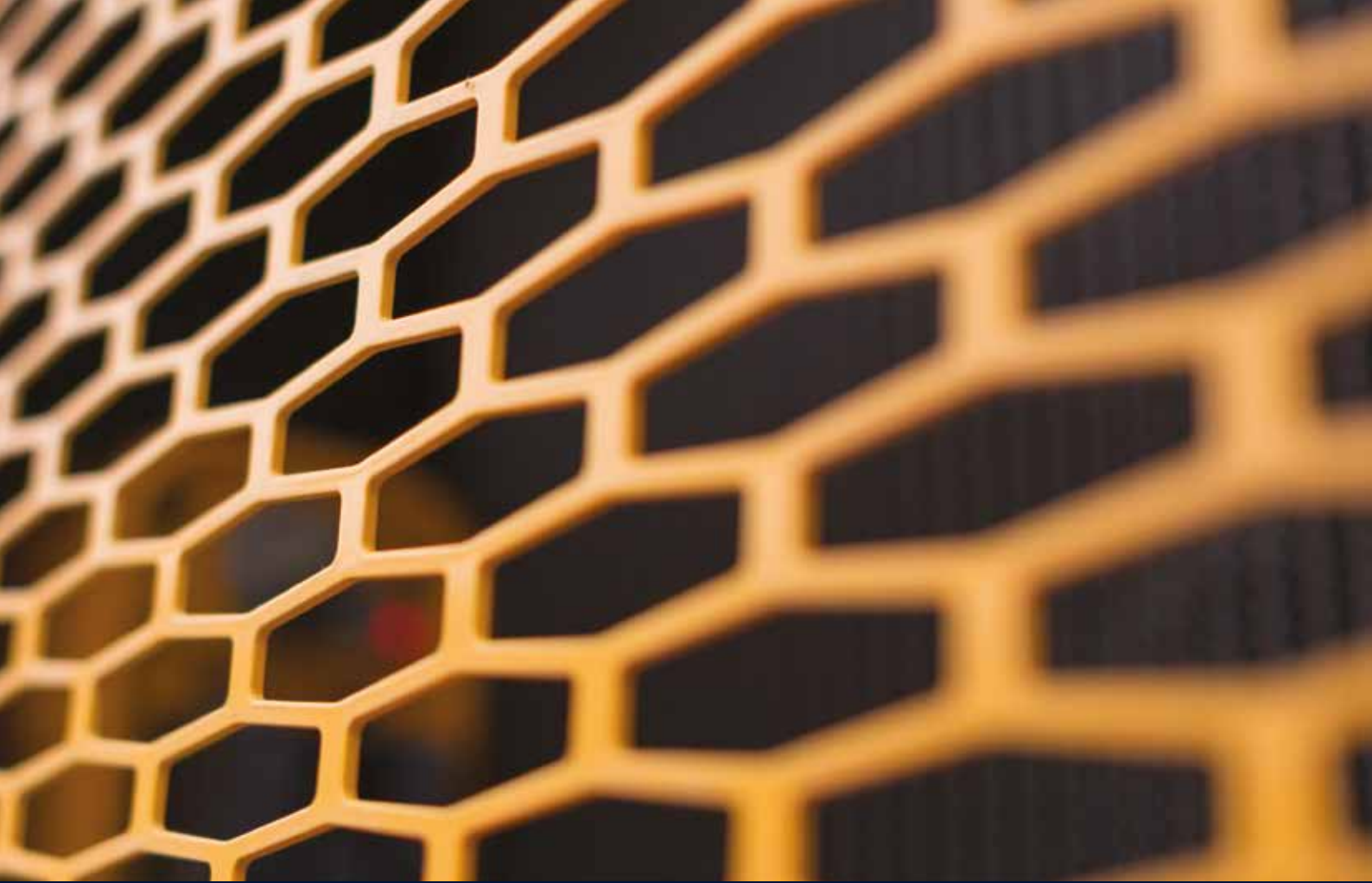

Die technischen Daten und das Design können ohne vorherige Ankündigung geändert werden. Abbildungen von Produkten von Hyundai Construction Equipment Europe können Sonderausrüstung zeigen.

Hyundai Construction Equipment Europe nv,  
Hyundailaan 4, 3980 Tessenderlo, Belgien.  
Tel.: (32) 14-56-2200 Fax: (32) 14-59-3405

DE - 2020,04 Rev 1

**Möchten Sie den Hyundai-Effekt erleben?**

**Wenden Sie sich an Ihren Hyundai-Händler.**  
[hyundai-ce.eu/en/dealer-locator](https://hyundai-ce.eu/en/dealer-locator)

